

# Terminering av selvregulerende varmekabel

Punkt 1 til 11 gjelder for terminering av området kabelen skal tilkobles!

Punkt 12 til 14 gjelder for kabelens ende!



## Terminering av tilkoblings ende

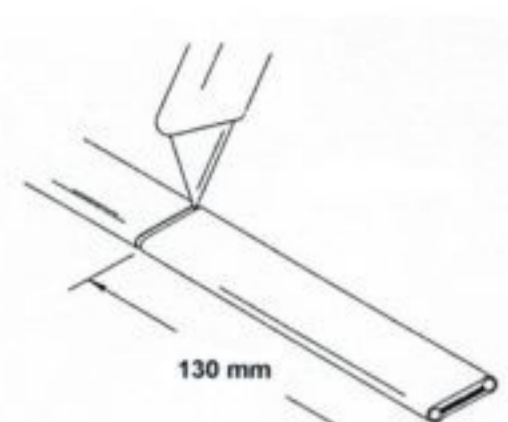

1. Kutt rundt kabelens ytterkappe med forsiktighet ca 130mm fra kabelens terminerings punkt.



2. Kutt på tvers i senter av ytterkappen fra første kuttet, og fjern ytterkappen. Her kan det hjelpe å bøye kabelen for å fjerne ytterkappen.



3. Når ytterkappen er fjernet så klargjøres jordleder og bøyes bort for videre klargjøring.

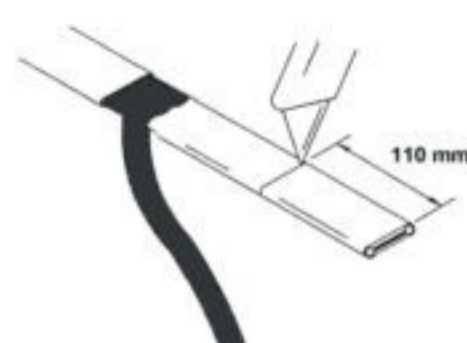

4. Kutt rundt kabelens indre isolasjonslaget med forsiktighet ca 110 fra kabelens terminerings punkt.

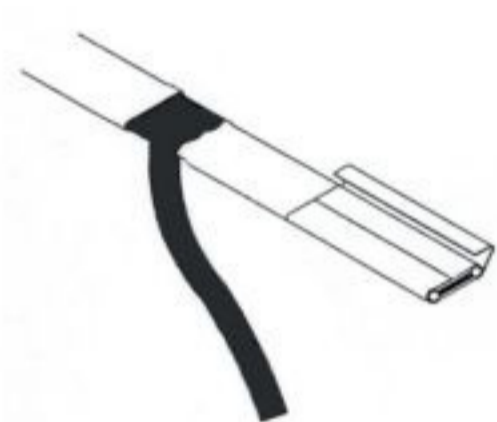

5. Kutt på tvers i senter av indre isolasjonslag fra første kuttet, og fjern ytterkappen. Deretter vil selve elementet synes.

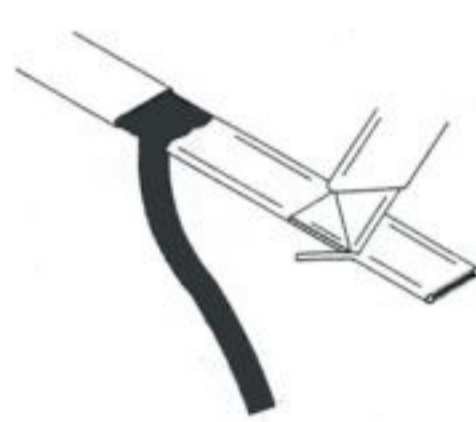

6. Skrap bort elementet med forsiktighet for å få frem tilkoblingslederne.



7. Bruk en nebbtang og dra til side lederne.

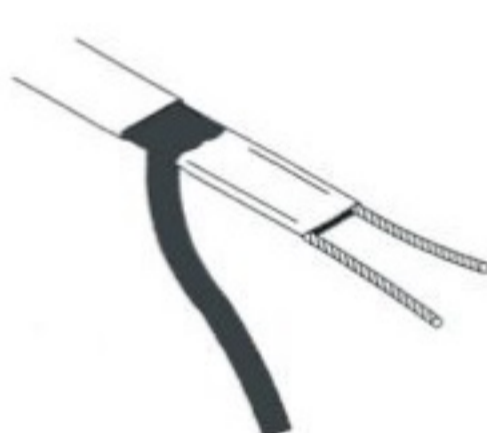

8. Klipp bort resten av elementet frem til indre isolasjonslag slik at kun lederne synes.

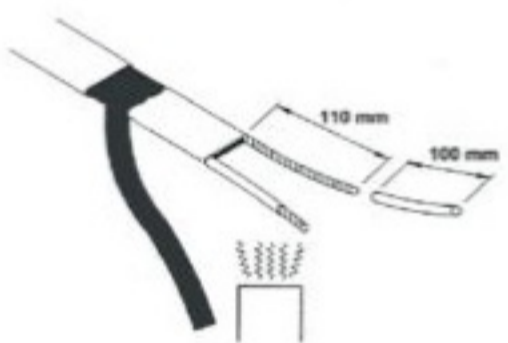

9. Sett på en 100mm lang krympestrømpe på hver leder og krymp dette med en varmepistol.

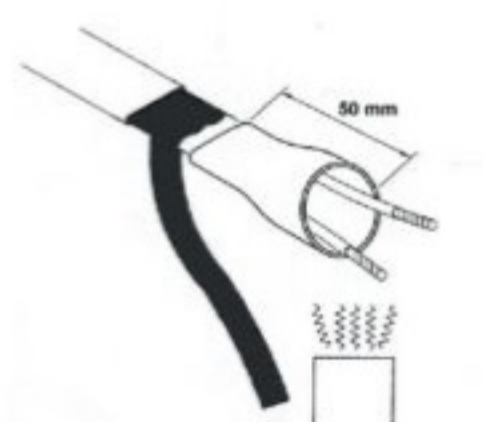

10. Sett på en 50mm lang krympestrømpe med lim over begge lederne og indre isolasjonslag og krymp dette med en varmepistol.



11. Bruk en nebbtang og klem forsiktig mellom begge lederne mens krympestrømpen fortsatt er varm.

## Terminering av kabelens ende

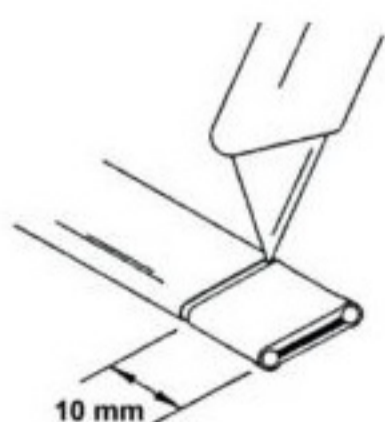

12. Kutt rundt kabelens ytterkappe med forsiktighet ca 10mm fra kabelens ende.

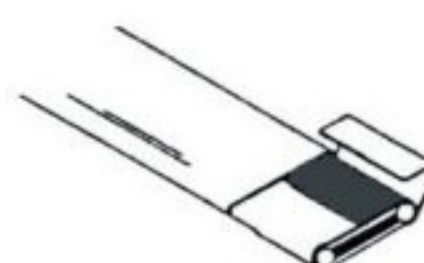

13. Fjern ytterkappen og jordleder.

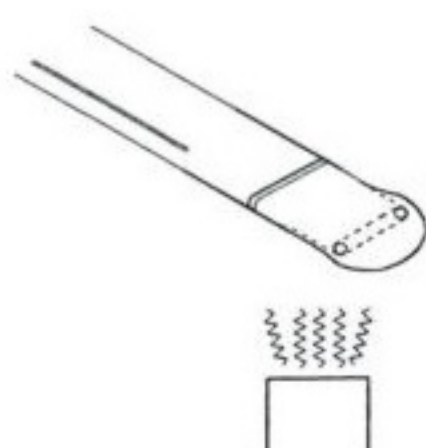

14. Sett på en endehette med lim og krymp dette med en varmepistol.